

Inkjet Baskı Makinesi JV300-130/160, JV300-130/160 Plus**Bakım Gereklilikleri**

Bu makine son derece nazik mekanizmalara sahip hassas bir makinedir. Özellikle, ateşleme yapan baskı kafalarının nozül yüzeyi, yüzeye hafif toz veya kağıt parçaları bulaşsa dahi bundan etkilenir ve doğru baskı sonuçları elde edilemeyebilir. Bu makineyi kullanırken daha iyi durumda tutabilmek için günlük olarak aşağıdaki bakım işlemlerini yapmanızı tavsiye ederiz.

1. Bakım zamanı

Bakım zamanı	Bakım yapılacak noktalar	Referans Sayfası
Makine Uzun Süre Kullanılmadığında	"Storage Wash" (Saklama Yıkaması) işleminin gerçekleştirilmesi	S.3
Günde bir kez (günlük çalışmanın sonunda)	Baskı kafalarının etrafı	S.4
	Kep istasyonu	S.5
	Wiper	S.5
	Medya presi	S.6
	Medya sensörü	S.6
Haftada bir kez (haftalık çalışmanın sonunda)	Baskı Levhasının Temizlenmesi	S.7
	Makinenin dışı	S.7
	Atık boya haznesi	S.7
	Boya Boşaltma Kanalı	S.8
Boyanın tipine ve rengine bağlıdır	Boya Bakımı	S.9
Kirlendiğinde temizleyin veya değiştirin	Egzoz kutusu filtresinin ya da egzoz kutusunun değiştirilmesi	S.10
	Blöf fanı filtresinin değiştirilmesi	S.11
	CP ped setinin değiştirilmesi	S.12
	Sıkıştırma rulusunun temizlenmesi veya değiştirilmesi	S.13

**■ Bakım için gerekli araçlar**

- Temizleme çubuğu (SPC-0527)
- Temizleme solüsyonu MS2/ES3/HS Kiti 200 (SPC-0369) / Temizleme Solüsyonu Şişesi Kiti A29 (SPC-0137)
- Pamuk çubuk
- Koruyucu gözlük
- Eldiven
- Yumuşak bez

2. Güvenlik Tedbirleri

⚠ DİKKAT



- Havalandırmaya dikkat edin ve boyayı, bakım amaçlı temizleme solüsyonunu, atık boyayı veya bu makinede kullanılan diğer solüsyonları taşıırken, ürünle birlikte gelen koruyucu gözlüğü ve eldiveni ve filtreleme özellikli yüz maskesini kullandığınızdan emin olun. Aksi takdirde boya veya diğer sıvılar sıçrayabilir ve cildinize, gözünüze veya ağızınıza temas edebilir.
- Makineyi temizlemeden önce güç düğmesinden kapatın ve güç kablosunu prizden çekin. Aksi takdirde beklenmeyen bir kaza meydana gelebilir.
- Boya kartuşunda boyayla ilgili tedbir amaçlı notlar bulunmaktadır. Kullanmadan önce dikkatlice okuyun ve tam olarak anlayın.
- Boyayı ve temizleme solüsyonunu kullanmadan önce Malzeme Güvenliği Bilgi Formunu (SDS) okuduğunuzdan emin olun.
- Boyayı ateşten uzak tutun. Ayrıca boyayı kullanırken veya taşıırken odanın iyice havalandırıldığından emin olun.
- Cildinize temas eden her türlü boyayı, bakım amaçlı yıkama sıvısını, atık boyayı veya üründe kullanılan başka bir sıvıyı hemen silerek çıkarın. Sabun kullanarak yıkayın ve bolca miktarda suyla durulayın. Sıvının yıkanarak çıkarılmaması ciltte iltihaplanmaya neden olabilir. Cildiniz tahriş olursa veya acırsa hemen tıbbi yardım alın.
- Boya, bakım amaçlı yıkama sıvısı, atık boya veya üründe kullanılan herhangi bir başka sıvı gözlerinize temas ederse hemen gözlerinizi bolca temiz suyla durulayın. En az 15 dakika durulayın. Kontak lens kullanıyorsanız ve bu lensler kolaylıkla çıkarılabiliyorsa gözlerinizi temizle suyla en az 15 dakika duruladıktan sonra bu lensleri çıkarın. Göz kapaklarınızın alt kısımlarını yıkadığınızdan emin olun. Sıvının yıkanarak çıkarılmaması körlüğe veya görme bozukluğuna yol açabilir. Gözleriniz tahriş olursa veya acırsa hemen tıbbi yardım alın.
- Boya, bakım amaçlı yıkama sıvısı, atık boya veya üründe kullanılan herhangi bir başka sıvı ağızınıza kaçarsa veya bunları yutarsanız hemen suyla gargara yapın. Kendinizi kusmaya zorlamayın. Hemen tıbbi yardım alın. Kendinize kusmaya zorlamak, sıvının hava yoluna kaçmasına neden olabilir.
- Fazla miktarda buhar soluduysanız iyi havalandırılmış bir alana geçin, üstünüzü sıcak tutun ve kolayca nefes almaya imkân veren bir duruşta dinlenin. Durum iyiye gitmezse hemen tıbbi yardım alın.
- Dengeli bir boya püskürtme sağlamak için bu makine uzun süre kullanılmadığında (baskı yapmadığında) boyanın tipine bağlı olarak belirli aralıklarla ufak miktarda bir boya püskürtülmelidir (atılmalıdır). Bu makine uzun süre kullanılmadığında, [CUSTODY WASH] (BAKIM YIKAMASI) fonksiyonunu (Kullanım Kılavuzu, Bölüm 4, "Makine Uzun Süre Kullanılmadığında (BAKIM YIKAMASI)") çalıştırın ve ön paneldeki güç düğmesini kapalı konuma getirin. Sağ taraftaki ana güç düğmesi (I durumunda) açık olmalı ve fiş takılı olmalıdır.
- Boya suyla veya alkolle karıştırıldığında topaklanma meydana gelir. Suyun veya alkolün nozül yüzeyinde, baskı kafasının, kepin veya wiper'in çevresinde birikmesine engel olun.
- Benzin, tiner veya aşındırıcı maddeler içeren kimyasallar kullanmayın. Kapak yüzeyi farklılaşabilir veya deforme olabilir.
- Makineyi yağlama yağıyla yağlamayın. Arıza riski söz konusudur.
- Makineyi asla sökmeyin. Aksi takdirde elektrik çarpmasına veya hasara neden olabilir.
- Bu makineyi çocuklardan uzak tutun.
- Makinenin içine nem girmediğinden emin olun. İç kısım ıslanırsa bu durum elektrik çarpmasına, yangına ve hasara neden olabilir.



3. Kurulum ortamı

- Bu baskı makinesini mümkün olduğunca tozsuz bir ortamda kullanın. Fanlar ve hava üfleyiciler toz saçılmasına neden olabilir.
- Bu baskı makinesinin kullanıldığı ortamda sıcaklık 20 ila 30°C (68°F ila 86°F); bağıl nem ise %35 ila %65 değerinde olmalıdır. Bu baskı makinesinin, belirtilen aralıklardan daha yüksek veya daha düşük bir sıcaklıkta ve nemli ortamda kullanılmasından kaçının.

4. Baskı makinesi uzun süre kullanılmadığında

Baskı makinesi bir hafta veya daha uzun bir süre kullanılmıyorsa öncelikle baskı kafasının ve nozüllerin temizleme işlemini gerçekleştirin.

5. Boya kartuşunun saklanması

Boya şişesini saklarken aşağıdaki hususlara dikkat edin.

- Boya kartuşunu doğrudan güneş ışığı almayan ve yüksek nem olmayan bir yerde saklayın.
- Hassas bir ürün olması nedeniyle düşürmeyin.
- Boya çipi kirlenmemeli ve statik elektrik boşaltmasına maruz kalmamalıdır.
- Boya kartuşunu ve boya çipini birlikte sakladığınızdan emin olun.

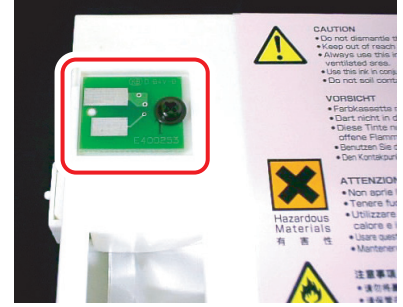

Boya kartuşu üzerine takılan boya çipi

6. Medyanın saklanması

Medya, tozsuz ve doğrudan güneş ışığı almayan bir alanda saklanmalıdır. Medyayı aşırı sıcak veya aşırı nemli ortamlarda saklamaktan kaçının.

7. Günlük bakım



- Mümkünse baskı kafası, kep istasyonu ve wiper'ın etrafını temizlerken temizleme çubuğunu (SPC-0527) kullanın. Diğer pamuklu çubukların kullanılması lif bırakarak makinenin hasar görmesine neden olabilir.
- Boya kapağının ve kep istasyonundaki wiper'ın bakımlarının her gün yapıldığından emin olun. Kirli bırakırsanız kirler nozül yüzeyine yapışabilir veya toz ve kurumuş boya nozülü aşındırabilir. Bu durum ateşleme kusurlarına neden olabilir.
- BBoya ve toz ile kirlenmemesi için carriage'ın alt kısmını her gün temizleyin. Kirli bırakırsanız baskı kafası temizlenirken silme işlemi sırasında toz ve kurumuş boya nozülü aşındırabilir.
- Carriage'ın alt yüzeyini temizlerken nozül yüzeyini ovmamaya dikkat edin.

(1) Baskı kafalarının çevresi (Kullanım Kılavuzu, Bölüm 4 "Baskı Kafasının ve Çevresinin Temizlenmesi")

- Temizleme solüsyonu MS2/ES3/HS Kiti 200 (SPC-0369) / Temizleme Solüsyonu Şişesi Kiti A29 (SPC-0137)

Önemli!

- Makinenin baskı kafaları ve çevreleri kirlenmeye en müsait parçalardır ve kirlendiklerinde de makinenin fonksiyonlarını ve baskı sonuçlarını olumsuz etkileyebilirler. Ayrıca baskı kafası, oldukça hassas mekanizmalardan oluştuğundan bakım sırasında yeterli önlemlerin alınması gereklidir.

1 Carriage'ı sol tarafa getirin ve bakım kapağını açın.

- Bu işlem için, Bölüm 4, "Baskı Kafasının ve Çevresinin Temizlenmesi" bölümündeki 1'den 4'e kadar olan adımları gerçekleştirin.

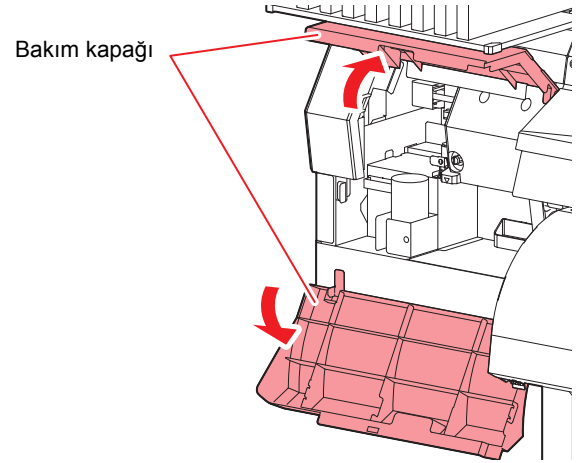

2 Temizleme çubuğunu veya eski bir bezi bakım amaçlı temizleme sıvısına daldırın ve kafanın kenarında ve kaydırma mekanizmasının (slider) alt yüzeyinde birikmiş boyayı temizleyin.

- Nozülleri asla ovmayın.



Temizleme çubuğuyla veya eski bir bezle temizleyin.

(2) Kep İstasyonu (Bkz. Kullanım Kılavuzu, Bölüm 4 "Wiper Çevresinin Temizlenmesi")

Kepin çevresindeki alan, toz ve boya ile kirlenmeye müsaittir. Baskı kafasında kir birikmesini önlemek için, kullanılan boyaya uygun temizleme sıvısıyla baskı kafasının sık sık temizlenmesi önerilir.

- Temizleme solüsyonu MS2/ES3/HS Kiti 200 (SPC-0369) / Temizleme Solüsyonu Şişesi Kiti A29 (SPC-0137)

1 Carriage'ı hareket ettirin ve bakım kapağını açın.

- Bu işlem için, Bölüm 4 "Wiper Çevresinin Temizlenmesi" bölümündeki 1'den 3'e kadar olan adımları gerçekleştirin.

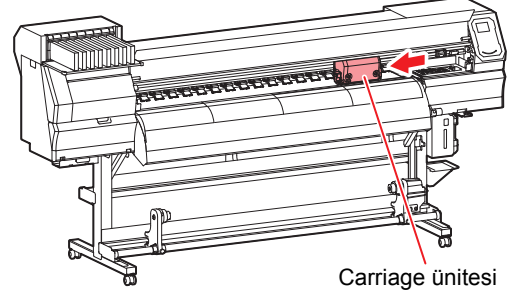

2 Kepi temizleyin.

- Temizleme çubuğunu bakım amaçlı temizleme sıvısına batırın ve kepi silin. Temizleme solüsyonunun kalıntılarını wiper ve braketten silin.

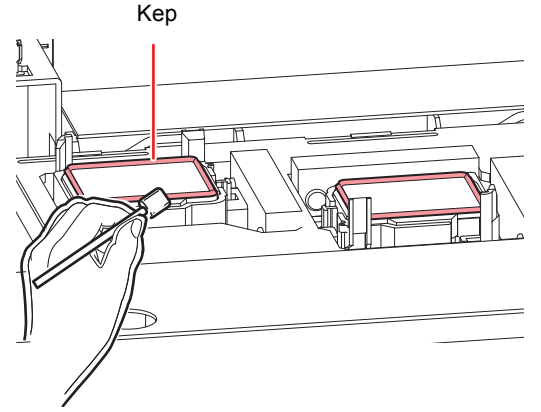

(3) Wiper (Bkz. Kullanım Kılavuzu, Bölüm 4 "Wiper Çevresinin Temizlenmesi")

Wiper üzerinde boya, toz ve kağıt tozu birikebilir. Wiper'in durumunu kontrol edin ve kirlenmişse temizleyin.

- Temizleme solüsyonu MS2/ES3/HS Kiti 200 (SPC-0369) / Temizleme Solüsyonu Şişesi Kiti A29 (SPC-0137)

1 Carriage'ı hareket ettirin ve sağ bakım kapağını açın.

- Bu işlem için, Bölüm 4, "Wiper ve Kepin Temizlenmesi" bölümündeki 1'den 3'e kadar olan adımları gerçekleştirin.

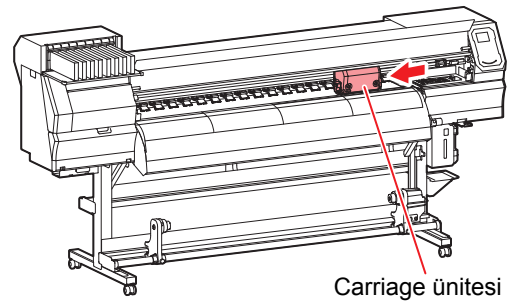

2 Wiper'ı temizleyin.

- Her iki ucundaki çıkıntılardan tutarak wiper'ı çıkarın.
- Temizleme solüsyonuna batırılmış bir temizleme çubuğuyla wiper Temizleme solüsyonunun kalıntılarını wiper ve braketten silin.

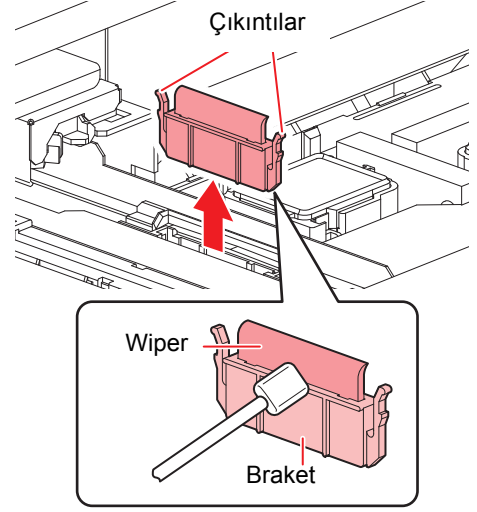

Ayrıca aşağıda tarif edildiği gibi, Kullanım Kılavuzu, Bölüm 4 "Wiper'ı değiştirme" uyarınca wiper'ı yenisiyle değiştirin (SPA-0134).

- Wiper deforme olduğunda
- Yapışan boya temizlenemediğinde
- Wiper değişim uyarısı görüntülendiğinde

(4) Medya presi (Kullanım Kılavuzu, Bölüm 4 "Medya Presinin Temizlenmesi")

Medya tutucu ile baskı levhası arasında medya kesim tozu veya diğer tozlar biriktiğinde medya aktarım işlemi uygun şekilde gerçekleştirilemeyebilir veya bu tozlar nozüllere yapışarak doğru baskı alınmasını engelleyebilir. Bu nedenle sık sık temizlemeniz tavsiye edilir.

(5) Medya sensörü (Kullanım Kılavuzu, Bölüm 4 "Medya Sensörünün Temizlenmesi")

Medya sensörleri, arka tarafta baskı levhasında ve baskı kafasının alt yüzeyinde bulunur.

Sensör üzerinde toz ve boya birikirse medyanın veya hizalama işaretinin yanlış algılanmasına neden olabilir. Yumuşak bir bezle veya temizleme çubuklarıyla sensörleri silin.



- Medya sensörlerinin temizlenmesi sırasında asla solvent kullanmayın.
- Sensör çok kirlendiğinde, suyla seyreltilmiş nötr deterjana batırıldıktan sonra sıkışmış bir bez kullanarak sensörü silin.

Makinenin arka tarafı

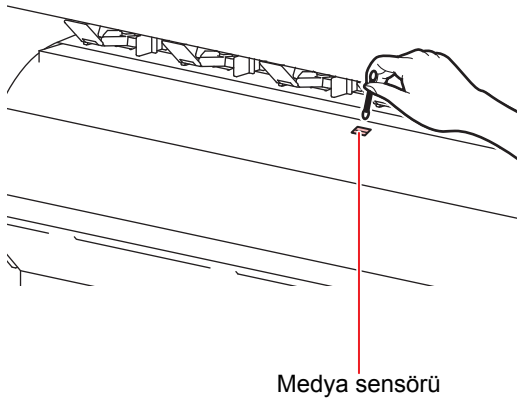

Baskı kafasının alt yüzeyi

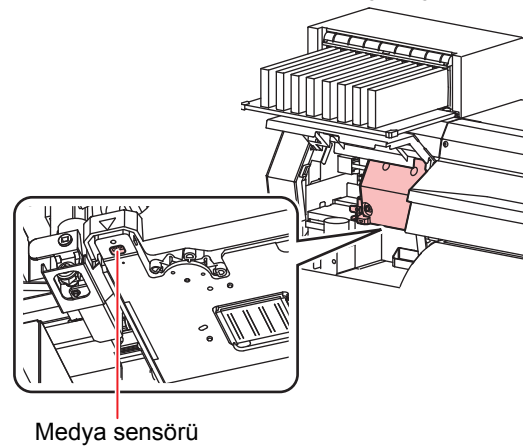

8. Düzenli bakım (Haftada bir kez)

Kullanıcıların haftada bir kez aşağıda tanımlanan bakım işlemlerini gerçekleştirmesi tavsiye edilir; böylece baskı makinesi yüksek performansını ve hassasiyetini daha uzun bir süre koruyacaktır.

(1) Baskı Levhası (Kullanım Kılavuzu Bölüm 4, "Baskı Levhasının Temizlenmesi")



- Bakımdan önce ana güç kaynağını kapatın ve güç kablosunu prizden çekin.

Medyayı kirliken kullanmaya devam etmek, medyanın yanlış bir şekilde beslenmesine, baskı kafası nozulünün yüzeyine kirin veya katı boyanın sürülmesine ve ateşleme hatasına (nozül tıkanması, çapraz ateşleme vb.) neden olabilir.



- Makinenin içine sıvı girişini engelleyin. Ekipman arızası, elektrik çarpması veya yangın riski söz konusudur.



- Kir belirginleştiğinde, suyla seyreltilmiş nötr deterjana batırıldıktan sonra sıkılmış bir bez kullanarak baskı levhasını silin.
- Baskı levhasını temizlemeden önce, baskı levhasının yeterince soğuduğundan emin olun.



- Özellikle medya presini kaydıran oluk ile medyayı kesen oluk kolaylıkla toz toplar. Lütfen tozu dikkatlice giderin.

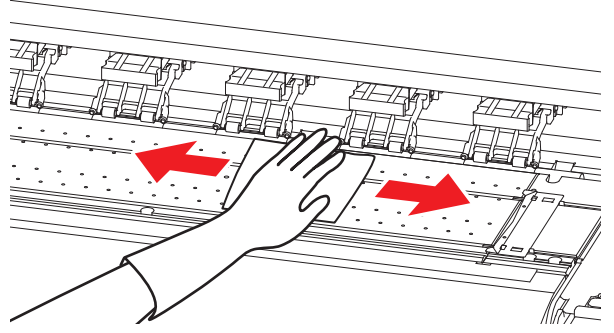

(2) Makinenin dışı (Kullanım Kılavuzu, Bölüm 4 "Dış Yüzeylerin Temizlenmesi")

Makinenin dış yüzeyleri kirlendiğinde, yumuşak bir bezi su veya suyla seyreltilmiş bir deterjanla hafifçe nemlendirin, bezi sıkın ve yüzeyleri bu bezle temizleyin.

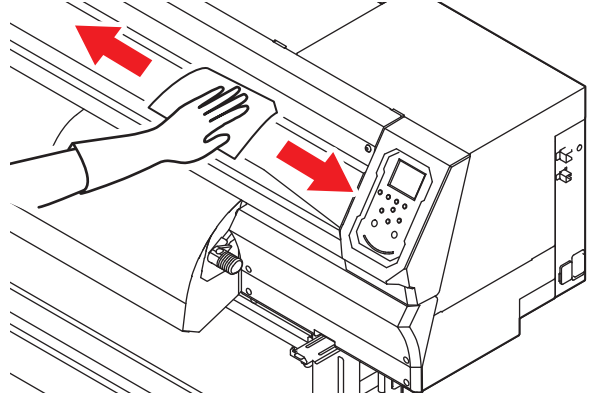

(3) Atık boya haznesi (Kullanım Kılavuzu, Bölüm 4 "Atık Boya Haznesi Doğrulama Mesajı Görüntülenirse")

Atık boya haznesinin dolu olup olmadığını kontrol edin. Atık boyanın haznedan taşmamasına dikkat edin.



- Atık boya haznesindeki atık boya seviyelerini sık sık kontrol edin. Atık boya atılmadan devamlılık arz eden ürün kullanımı, atık boyanın atık boya haznesinden taşmasına neden olabilir.

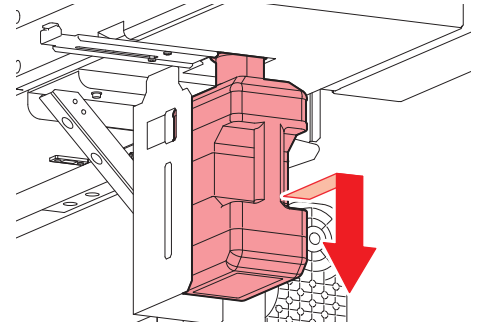

(4) Boya Boşaltma Kanalı (Kullanım Kılavuzu, Bölüm 4 "Boya Boşaltma Kanalının Yıkama- ması")

Kanal içerisinde boyanın katılaşması nedeniyle baskı kafası nozüllerinin tıkanmasına engel olmak için boya boşaltma kanalını düzenli olarak (yaklaşık haftada bir kez) yıkayın (ATIK YOLU YIKAMASI)

Önemli!

- Boya boşaltma kanalını yıkamadan önce, bakım yıkama sıvısının doldurulduğundan emin olun. Bakım yıkama sıvısı mevcut değilse yıkama işlemi gerçekleştirilemez ve kanal tıkanabilir.

1 "MAINTENANCE" (BAKIM) menüsünden → "STATION" (İSTASYON) → "DISWAY WASH" (ATIK YOLU YIKAMASI) öğelerini seçin.

- Bu işlem için, Kullanım Kılavuzu Bölüm 4 "Boya Boşaltma Kanalının Yıkama" bölümündeki 1'den 3'e kadar olan adımları gerçekleştirin.
- Carriage, baskı levhasına doğru hareket edecektir.

2 Ön kapağı açın.

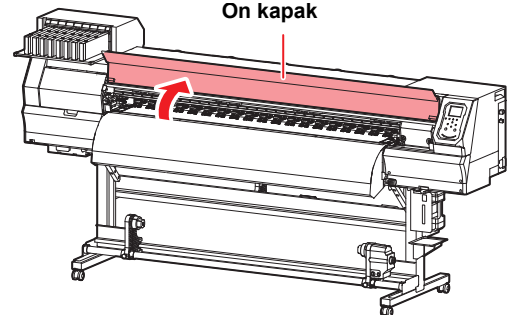

3 [ENTER] (GİRİŞ) tuşuna basın.

- Yıkama işlemi tamamlanana kadar kuru emme işlemi sürekli olarak tekrarlanır.

4 Kepi, bakım amaçlı temizleme solüsyonuyla doldurun.

- Temizleme solüsyonu kartuşu kullanılabilir durumdaysa bakım solüsyonu otomatik olarak doldurulur. Yeterli bakım solüsyonu mevcut değilse bakım solüsyonu eklemek için [FUNC2] tuşuna basın.

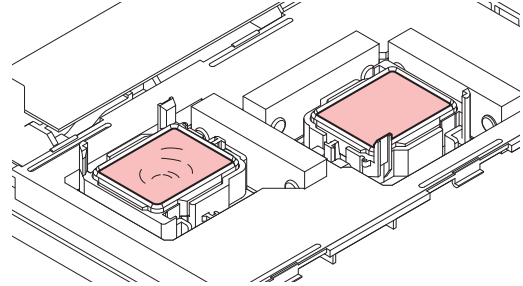

- Temizleme solüsyonu kartuşu kullanılabilir değilse bakım solüsyonunu bir damlalığa çekin ve kepi bu damlalıkla doldurun. Keki taşacak kadar bakım solüsyonuyla doldurun.

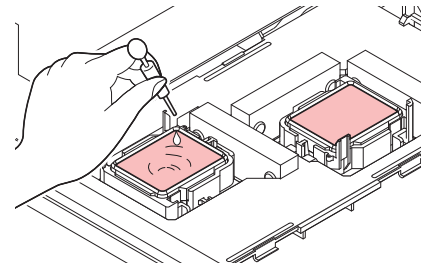

5 Ön kapağı kapatın ve ardından [ENTER] (GİRİŞ) tuşuna basın.

9. Boya Bakımı (Kullanım Kılavuzu, Bölüm 5 "Boya Bakımı")

Boyayı belirli aralıklarla sallayın. Boyayı belirli aralıklarla sallamazsanız baskı kalitesi hızlıca bozulabilir. Sallama işleminin sıklığı boyanın tipine ve rengine bağlıdır.

Lütfen tavsiye edilen boya kartuşumuzu kullanın.

Sallama işleminin (önerilen) sıklığı aşağıda belirtildiği gibidir. Sallama şekli için kullanım kılavuzunda yer alan Bölüm 1 "Boya kartuşlarını yerleştirme" konusuna bakın. 2 litrelik boya paketini aynı şekilde sallayın. Ancak (isteğe bağlı) MBIS takılı olmalı ve toplam 10 kezden fazla çıkarılmamalıdır.

- Solvent boya: Ayda bir kez
- Süblimasyon boya: Haftada bir kez
- Beyaz boya: Makine açıldıktan sonra 24 saat geçtiğinde.
Güç kaynağı AÇIK olduğunda ve uyarı mesajı görüntülendiğinde
Haftada bir kez çalıştırmadan önce bakım işlemini gerçekleştirin. (Kullanım kılavuzuna bakın)
- Turuncu boya: Haftada bir kez civarında
Son baskıdan sonra 24 saatte
Baskı makinesi bir haftadan uzun süre kullanılmayacaksa lütfen turuncu kartuşu çıkararak hafifçe sallayın ve [INK FILLING (Hard cleaning)] (BOYA DOLDURMA (Güçlü temizleme)) fonksiyonunu çalıştırın. (Kullanım kılavuzuna bakın)

10. Kirlendiğinde temizleyin veya değiştirin

(1) Egzoz kutusu filtresinin ya da egzoz kutusunun değiştirilmesi

Boya ile kirlendiğinde egzoz KUTUSU filtresini (ürün numarası: SPA- 0249) veya egzoz KUTUSU (ürün numarası: SPA-0248) değiştirin.

1 Egzoz kutusundaki tırnakları (2 farklı konumda) sökün.

- Egzoz kutusunun arka tarafında da takılı tırnaklar mevcuttur.

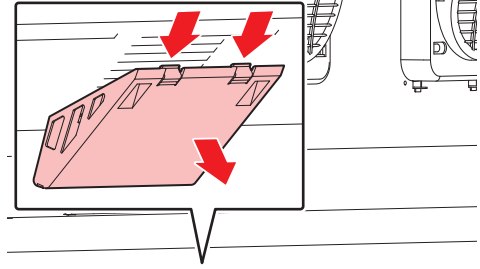

2 Egzoz kutusu ve egzoz kutusu filtresini sökün.

3 Egzoz kutusu filtresini veya egzoz kutusunu yenisiyle değiştirin.

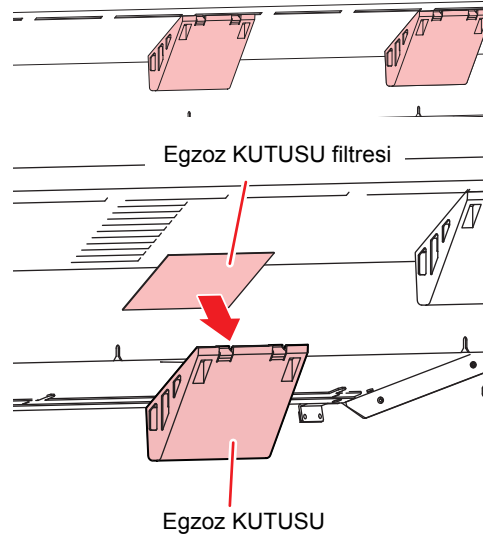

4 Egzoz kutusu filtresini egzoz kutusuna takın.

- Egzoz kutusu filtresini egzoz kutusu tırnaklarına yerleştirin.

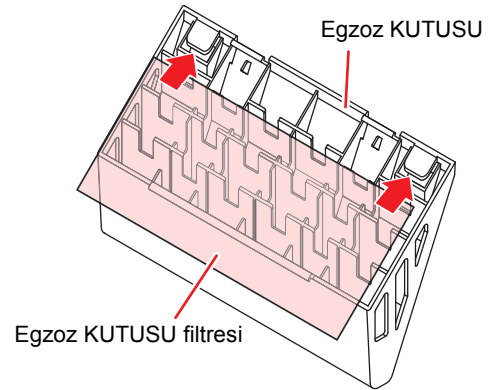

5 Egzoz kutusunu orijinal konumuna takın.

- Egzoz kutusu arka tırnaklarını makine gövdesine takın ve ardından kutuyu ön kısmından itin.

(2) Blöf fanı filtresinin deęiştirilmesi

Blöf fanı filtresini (SPC-0774) kirli olduęunda deęiştirin.

1 Fan filtresi kapaęını çıkarın.

- Fan filtresi kapaęı sekmelerini dıřa doęru itin ve kapaęı kendinize doęru çekin.

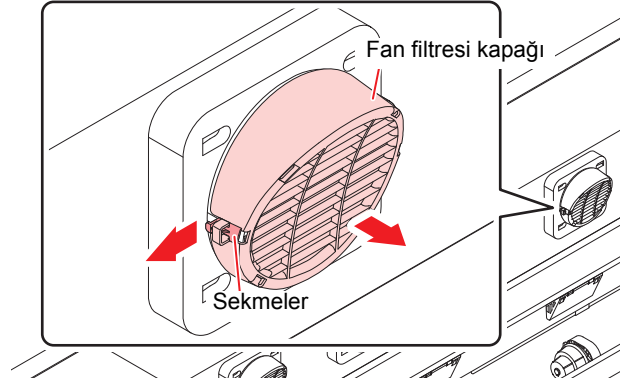

2 Blöf fanı filtresini sökün.

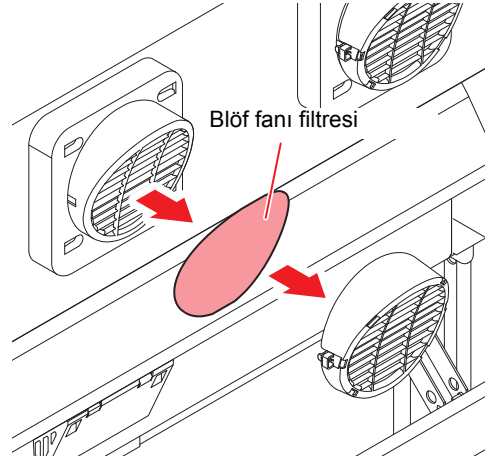

3 Yeni bir blöf fanı filtresi takın ve fan filtresini yerine takın.

- Fan filtresi kapaęını yerine tam oturacak řekilde sıkıca takın.

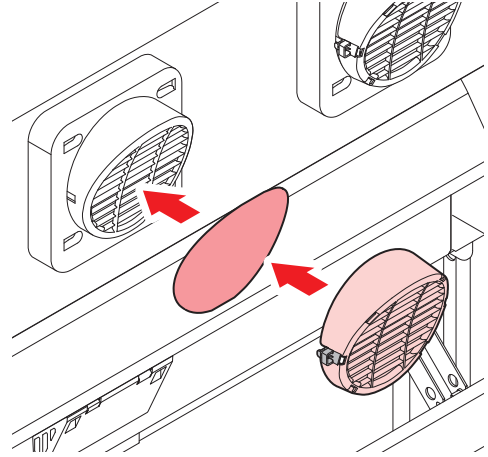

(3) CP ped setinin deęiştirilmesi

CP ped setini (SPA- 0257) kirli olduęunda deęiştirin.

- 1 CP pedi Tertibatının tırnaklarını (2 yerde) yukarı itin.

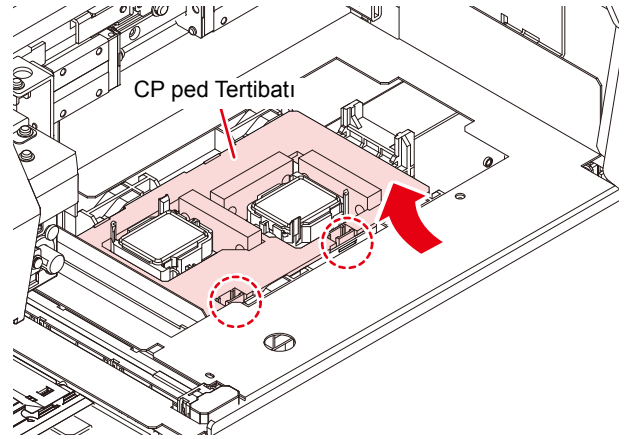

- 2 CP ped Tertibatını sökün.

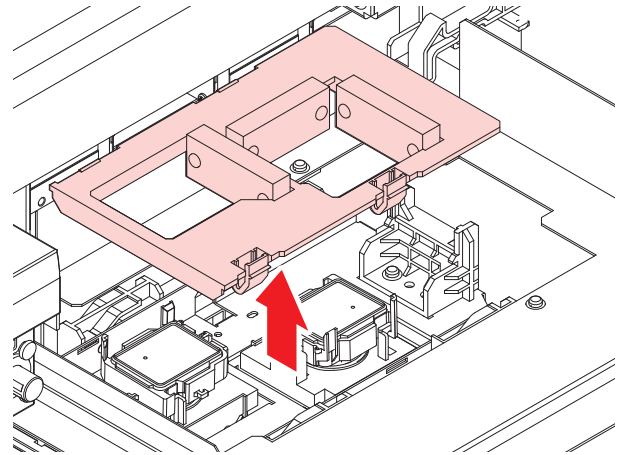

- 3 Yeni bir CP ped Tertibatı takın.

- CP ped Tertibatının sekmelerini C kaydırma mekanizmasına taktıktan sonra tümünü yerleřtirin.

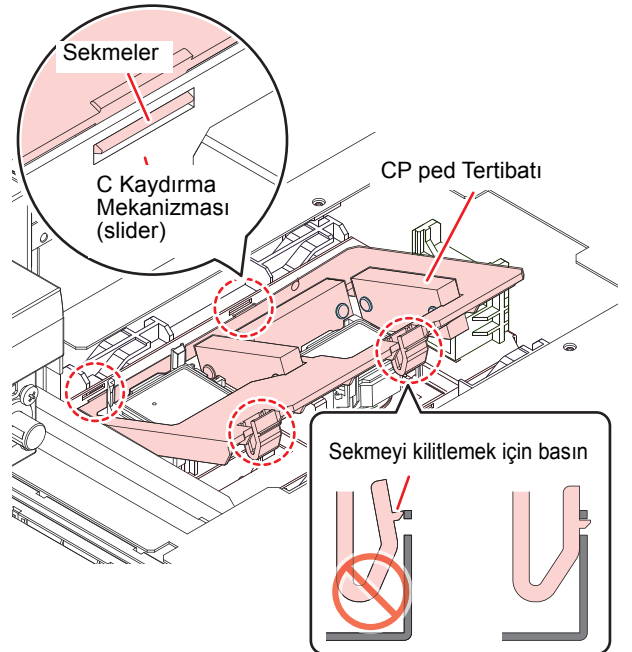

(4) Sıkıştırma rulusunun temizlenmesi veya değiştirilmesi

Kirlendiğinde sıkıştırma rulusunun (SPA-0247) temizlenmesi.

Ayrıca, sıkıştırma rulusunu aşındığında veya kirlendiğinde değiştirin.

1 Sıkıştırma rulusu yukarıya kalkmış durumdayken sıkıştırma kolunu kaldırın.

2 Sıkıştırma rulusunu tutan O-ringi sökün.

Önemli!

- Çok küçük olduklarından parçaların cihazın boşluklarına düşmemesine dikkat edin.

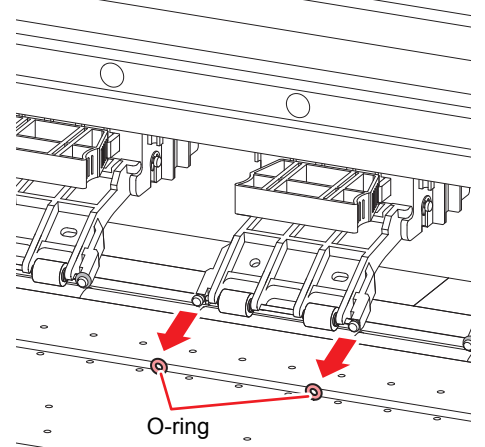

3 Sıkıştırma rulusunu sökün.

Önemli!

- Çok küçük olduklarından parçaların cihazın boşluklarına düşmemesine dikkat edin.

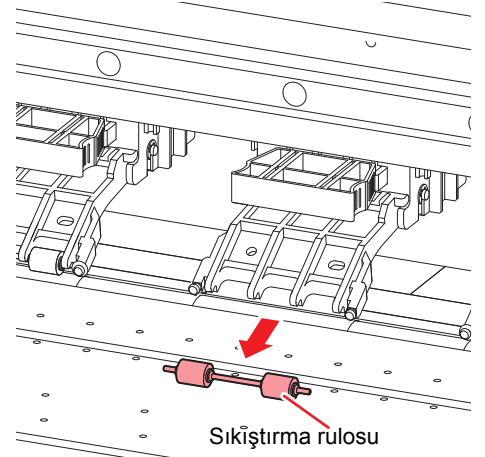

4 O-ringi ve sıkıştırma rulusunu temizleyin.

- Temizleme solüsyonuna batırılmış bir temizleme çubuğuyla O-ring ve sıkıştırma rulusuna yapışmış boyayı temizleyin. Temizleme solüsyonunun kalıntılarını wiper ve braketten silin.
- Yeni bir sıkıştırma rulusu takın ve temizleme işleminden sonra kir kalmış olsa bile O-ringi başlangıç noktasına takın.

11. Kusurlu baskı örnekleri

Aşağıdaki örnekler, tozdan kaynaklanan ve baskıyı etkileyen kusurlu baskı kafası (nozül) vuruş örnekleridir. Baskı öncesinde veya baskı sırasında bu şekilde kullanılmasını önlemek için nozülün durumunu periyodik olarak kontrol edin.

Nozülün durumu bu kesim plotterında [test baskısı] ile kontrol edilebilir. (Kullanım Kılavuzu Bölüm 2 "Test Baskısı")

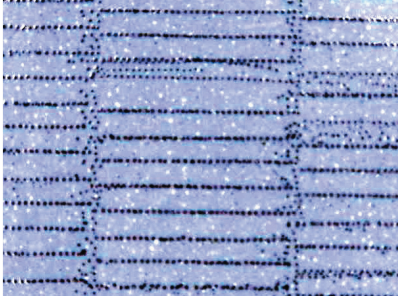

1.Çapraz ateşleme

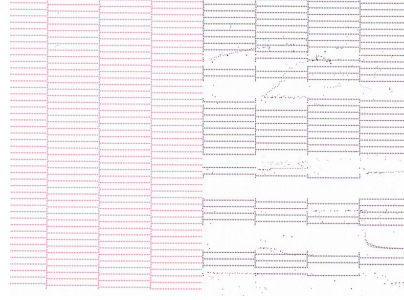

2.Eksik nozül



3.Boya damlaması



4.Uydu

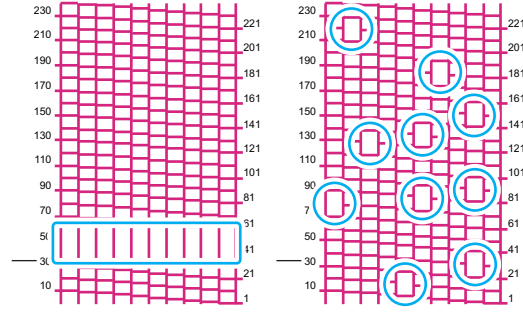

5.Hava karışması

12. Nozül ateşleme kusurunu giderme yöntemi

Baskı makinesi uzun bir süre kullanılmadığında veya ortam sıcaklığına bağlı olarak nozüllerde düzensiz ateşleme görülebilir. Böyle durumlarda nozülleri eski haline getirmek için aşağıdaki yöntemler uygulanmalıdır. S.14, 1 ile 4 arası belirtiler için bkz. "Kusurlu baskı örnekleri"

1. Günlük bakım

- Bu dokümanda tanımlanmış olan parçaları temizleyin.

2. Baskı Kafasının Temizlenmesi (normal). Bkz. Kullanım Kılavuzu Bölüm 2.

- 1. adımda belirtilen bakım işlemlerini yaptırdıktan sonra, Kullanım Kılavuzunda belirtilen prosedürlere uygun şekilde baskı kafalarını temizleyin.

Test baskısının ve kontrollerin gerçekleştirilmesi (Kullanım Kılavuzu Bölüm 2)

Nozül tıkanması gibi sorunlarda iyileşme görülmemesi durumunda

3. Baskı Kafasının Temizlenmesi (güçlü). Bkz. Kullanım Kılavuzu Bölüm 2.

- Nozülün tıkanıklığı, baskı kafasını temizleme (normal) işlemi birkaç defa tekrarlandıktan sonra giderilemediyse temizleme modunu "hard" (güçlü) seçeneğine değiştirin ve yeniden temizleyin.

Test baskısının ve kontrollerin gerçekleştirilmesi (Kullanım Kılavuzu Bölüm 2)

Nozül tıkanması gibi sorunlarda iyileşme görülmemesi durumunda

4. Baskı kafası nozüllerinin temizlenmesi işlemini gerçekleştirin. Bkz. Kullanım Kılavuzu Bölüm 4.

- Baskı kafası nozüllerinin temizlenmesi işlemini gerçekleştirin. Bu durumda, bakım amaçlı temizleme sıvısını bekleme süresi [1 dakika] olacaktır.

Test baskısının ve kontrollerin gerçekleştirilmesi (Kullanım Kılavuzu Bölüm 2)

Nozül tıkanması gibi sorunlarda iyileşme görülmemesi durumunda

5. Baskı kafası nozüllerinin temizlenmesi işlemini tekrar gerçekleştirin. Bkz. Kullanım Kılavuzu, Bölüm 4.

- Bakım amaçlı temizleme sıvısını bekleme süresini [10 dakika] olacak şekilde ayarlayın ve baskı kafası nozüllerini temizleme işlemini tekrar gerçekleştirin.

Test baskısının ve kontrollerin gerçekleştirilmesi (Kullanım Kılavuzu Bölüm 2)

Önemli!

- Nozül tıkanması, yukarıda işlemlerden sonra bile düzelmezse bulunduğunuz bölgedeki distribütörle, satış ofisimizle veya servis merkezimizle iletişime geçin.

13. Malzemeler

Ürün Adı	Ürün Numarası	Ürün Adı	Ürün Numarası
Tabloda yazılar fazla üste yerleştirilmiş	SPC-0137	Wiper kiti 33S	SPA-0134
Temizleme solüsyonu MS2/ES3/HS Kiti 200 (SPC-0369) /	SPC-0369	Kimwipe S-200	SPA-0207
Baskı Kafası Çevresi için Temizleme Çubuğu (50 çubuk)	SPC-0527	Wiper temizleyici	SPA-0243
MBIS için erkek emici konnektörü	SPC-0625	Kare atık boya haznesi 2 L	SPA-0246
MBIS Eko kutu tertibatı	SPC-0626	Sıkıştırma rulosu	SPA-0247
300 Fan Filtresi	SPC-0774	Egzoz KUTUSU	SPA-0248
Buğu Yakalama Filtresi	SPC-0810	Egzoz KUTUSU filtresi	SPA-0249
3 İnç Kağıt Göbeği 130	SPC-0825	2 litrelik kutu için lastik durdurucu	SPA-0250
3 İnç Kağıt Göbeği 160	SPC-0826	CP ped seti 2	SPA-0257
Medya Kesici Bıçağı	SPA-0107		



En güncel kılavuzu web sitemizden indirebilirsiniz.

© 2014 MIMAKI ENGINEERING CO., LTD.

D202683-33-27082020

Bu doküman Mimaki Eurasia Dijital Baskı Teknolojileri Paz. ve Tic. Ltd. Şti.
tarafından İngilizce orijinalinden Türkçeye çevrilmiştir.

MM

FW : 4.00 (JV300)

2.00 (JV300 Plus)